

ИСТОРИЯ И ИСТОЧНИКОВЕДЕНИЕ

УДК 94 (510+519)

С. Ю. Врადий

ВЛИЯНИЕ СОЧИНЕНИЙ КИТАЙСКИХ УЧЕНЫХ НА ОБЩЕСТВЕННУЮ МЫСЛЬ КОРЕИ ВТОРОЙ ПОЛОВИНЫ XIX ВЕКА*

Институт истории, археологии и этнографии народов Дальнего Востока ДВО РАН,
Российская Федерация, 690001, Владивосток, Пушкинская ул., 89

Вторая половина XIX в. в Корею была отмечена попытками открытия страны внешнему миру, стремлением некоторой части общества усвоить и применить достижения западной науки для укрепления обороноспособности государства, планами устройства гражданского общества, которые были объединены общим понятием «движение за реформы». Определенную роль в стремлении представителей корейского общества к постижению внешнего мира сыграли сочинения китайских авторов первой половины XIX в., оказавшие немалое влияние на формирование общественно-политической идеологии Кореи. Произведения цинских авторов стали своего рода справочными пособиями, из которых черпались сведения, необходимые для укрепления государства. В то же время эти сочинения выходили за рамки только географических описаний, они стали отправными точками на пути постижения внешнего мира, самопознания и модернизации. Библиогр. 15 назв. Ил. 4.

Ключевые слова: Китай, Корея, общественная мысль XIX в.

INFLUENCE OF CHINA SCHOLAR PAPERS UPON POLITICAL THOUGHT OF KOREA IN THE SECOND HALF OF XIX CENTURY

S. Yu. Vradiy

Institute of History, Archeology and Ethnology of Far-Eastern People Russia Academy of
Science Far-Eastern branch, 89, Pushkinskaya ul., Vladivostok, 690001, Russian Federation

The nineteenth century was a crucial period in history of China and Korea. It was a period of increasing contacts with Western countries. The second half of the nineteenth century in Korea and China was marked by the attempts to open the country to the outside world, by the desire to learn more about foreign countries and to apply the achievements of Western science to strengthen the state power, by the plans to establish civil society, which were united by common concept of modernization movement.

Information given in this paper indicates that attention to the works of Chinese scholars such as Wei Yuan 魏源 (1794–1856), Xu Jiyu 徐繼畲 (1795–1873) etc., which was noted in Korean society in the second half of XIX century. Qing scholar papers have become a sort of reference manuals, which provided information required for to strengthen the state. At the same time, these works went beyond simple geographical descriptions, they became the starting point on the path of comprehension of the outside world, self-understanding and modernization. Refs 15. Figs 4.

Keywords: China, Korea, XIX century social-political thought.

* Публикация подготовлена в рамках поддержанного РГНФ научного проекта № 15-01-00172.

История Кореи насыщена драматическими эпизодами и событиями, связанными с необходимостью защищать свою землю от притязаний со стороны могущественных соседей и далеких держав. В результате в Корее сформировалось определенное видение своего места в окружающем мире и политика взаимоотношений с ним. Одним из аспектов этой политики стала изоляция от внешнего мира, проводившаяся с первой трети XVII в., при сохранении традиционной ориентации на Китайскую империю, с которой Корея стремилась поддерживать дружественные отношения и культурный обмен.

Корея с давних времен сохраняла и укрепляла разнообразные контакты с Китаем, усвоив различные аспекты китайской культуры. Влияние соседнего государства определяло экономическое, социальное и культурное развитие Кореи, при этом односторонняя ориентация на Китай лишала страну возможности культурного и научно-технического взаимодействия с мировым сообществом.

Маньчжурское завоевание Китая в середине XVII в. означало, что бывший оплот конфуцианства попал в зависимость от «варваров», что нарушало традиционные представления о культурном центре конфуцианской вселенной. Великая империя сдавала свои позиции и в безуспешном противостоянии колонизаторам, проигрывая в сражениях «опиумных» войн XIX в. Отношение к «новому» Китаю изменилось — его авторитет снизился, вследствие чего Корея и Япония стали постепенно отходить от слепого преклонения перед всем китайским.

XIX столетие в Китае, Японии и Корее было отмечено углублением социально-экономического кризиса на фоне усиливавшейся колониальной экспансии западных держав. В этих условиях стали очевидными несостоятельность политики самоизоляции государства и необходимость преобразования общества.

Между тем в цинском Китае, понимая, что противнику — Западу с его колониальной экспансией — невозможно противостоять, не зная его, передовые ученые и государственные деятели Линь Цзэсюй 林則徐 (1785–1850), Вэй Юань 魏源 (1794–1856), Сюй Цзюй 徐繼畲 (1795–1873) и другие начали собирать все доступные сведения о внешнем мире. Постепенное расширение горизонтов познания привело их к пониманию необходимости учиться у «варваров», перенимать достижения западной науки. «Описание четырех материков» [1], «Основные сведения о Российском государстве» [2] Линь Цзэсюя, «Описание заморских стран [с приложением] карт» Вэй Юаня [3], «Очерк всемирной географии» Сюй Цзюя [4] и другие произведения стали первыми китайскими серьезными географическими сочинениями, дававшими глобальное представление об окружающем мире [5].

К середине XIX в. в Корее сложилась непростая социально-политическая обстановка. Государственная власть оказалась ослабленной, казна испытывала острый финансовый дефицит, постоянные наводнения, неурожай вызывали голод и эпидемии, крестьяне массово разорялись. Западные державы, после боевых успехов в Китае и Японии приступив к активной колонизации Восточной Азии, обратили свое внимание и на Корею. Определенный интерес по отношению к Корее во второй половине XIX в. проявляли Англия, которая имела колониальные владения в Индии и получила значительные торговые преимущества в соседнем Китае, подчинившая Юго-Восточную Азию Франция, а также США, в которых завершилась гражданская война между Северными и Южными штатами. Систематический характер приняли экспедиции военных кораблей, целью которых было «от-

крытие» корейского рынка. Первые попытки иностранцев не увенчались успехом. Возможно, причиной этого был недостаточный интерес к наделенному небогатыми природными ресурсами полуостровному государству. Тем не менее военные приготовления в Корее были усилены, что потребовало введения новых налогов для населения.

Изоляционистская политика, проводимая правительством, препятствовала распространению европейских знаний в Корее. Власти запрещали не только ввоз европейской литературы, но и распространение сочинений на китайском языке, касавшихся европейской науки и религии. Подобные книги, если они появлялись в Корее, уничтожались правительственными цензорами или отправлялись обратно в Китай. Тем не менее отдельные сочинения китайских ученых, составленные по переведенным произведениям западных авторов, посвященным практическим сферам знаний по астрономии, медицине, географии, физике, ботанике, другим областям науки и культуры, стали постепенно проникать на полуостров.

Несмотря на проводившуюся политику самоизоляции, Корея поддерживала традиционные связи с Китайской империей, что позволяло ей получать ограниченную информацию об окружающем мире. Ежегодно в Пекин, в соответствии с правилами отношений *садэ*, направлялись посольские миссии, которые одновременно знакомили корейцев с достижениями западной цивилизации. Корейские ученые, входившие в состав дипломатических миссий, привозили из столицы соседнего государства наиболее привлекавшие их внимание как переведенные с европейских языков на китайский, так и написанные цинскими авторами книги по астрономии, географии, математике, физике. Приходившая из Китая ограниченная информация о странах Запада распространялась среди конфуциански образованной правящей элиты корейского общества.

Особенное влияние на общественную мысль Кореи и Японии оказало сочинение Вэй Юаня «Описание заморских стран [с приложением] карт» (далее — «Описание») [3]. И хотя цель использования достижений западной науки и техники была обозначена Вэй Юанем достаточно ясно — «править варварами»¹, тем не менее концепция «усвоения заморских дел» существенно повлияла на последующее развитие стран Азии, в частности, Китая, Японии, Кореи. Она предполагала, наряду с познанием и усвоением достижений Запада, возможность противодействия распространению западного влияния на Азиатском континенте.

В Корее книга Вэй Юаня, вместе с сочинением Сюй Цзюя «Очерк всемирной географии» и некоторыми другими работами видных китайских ученых-сановников первой половины XIX в., внесла, по мнению современных исследователей, существенный вклад в расширение познаний о западном мире и его культуре среди сторонников движения за просвещение и открытие страны [6, p. 566].

Появление сочинений цинских авторов в Корее было связано, как было отмечено, с установившейся практикой китайско-корейских взаимоотношений, предполагавших ежегодное направление даннических посольств в столицу Поднебесной империи (для выражения соболезнования в связи со смертью цинского императора или его близких родственников, сообщения о восхождении на престол

¹ Вэй Юань определил эту цель так: «...[показать, как], используя [одних] варваров, нападать на [других] варваров; как заставить [одних] варваров умиротворять [других] варваров; как, изучив сильные стороны варваров, править ими» [3, Предисловие, с. 1].

или смерти корейского правителя, информации о действиях японских пиратов или появлении иноземных кораблей у корейских берегов и проч.). К XIX в. количество корейских посольств сократилось, они прибывали в Пекин преимущественно к декабрьскому зимнему солнцестоянию 冬至, чтобы выразить верность солнечному светилу, а следовательно, и цинскому императору — Сыну неба [7, р. 90–111].

Очередное «зимнее» посольство, которое было направлено в Пекин 26 числа 10 месяца 10 года правления короля Хончжона 憲宗 (1844), возглавил придворный сановник Квон Тэгын 權大肯. Именно он по возвращении весной 1845 г. привез в Корею первое издание (50 цзюаней) «Описания заморских стран [с приложением] карт» Вэй Юаня. Об этом сообщил ученый-сановник Хо Чжон 許傳 (1797–1886) в «Послесловии к Описанию заморских стран» Хайго тучжи ба 海國圖志跋, опубликованном в его сочинении «Сончжечип» 性齋集:

50 разделов (пянь 篇) «Описания заморских стран», составил секретарь Государственной канцелярии Вэй Юань... Можно сказать, что в этой книге содержатся планы 慮 на многие века, для многих поколений Поднебесной... Министр 尚書 Квон Тэгын был направлен послом в Яньцзин (Пекин), [там] приобрел эту книгу и привез [в Корею]. Правитель Хон [чжон 憲宗] узнал о ней и приказал принести для прочтения [цит. по: 8, с. 5].

Обратим внимание на тот факт, что не прошло и года после издания сочинения Вэй Юаня в Китае, как оно появилось в Корею. Экземпляры «Описания» приобретались и привозились в Корею и в дальнейшем, следующими посольствами. В результате многие государственные деятели и ученые, став счастливыми обладателями этого произведения, познакомились с его содержанием.

Известный сановник Ли Гюгён 李圭景 (1788–1856) в произведении «Обсуждение недавно изданных в Китае выдающихся сочинений» написал об опубликованной к середине XIX в. в Китае и привезенной в Корею литературе [9, цз. 19]. В списке названы несколько десятков изданий «Описания» Вэй Юаня, около десяти изданий произведения Сюй Цзюя «Очерк всемирной географии». Там же указано, в чьих частных коллекциях хранились эти работы, при этом упомянуты имена премьер-министра страны Чо Инёна 趙寅永 (1782–1850) и его старшего брата Чо Манёна 趙萬永 (1776–1846), влиятельных сановников при дворе правителей Хончжона и Чхольчжона. Чо Инён, неоднократный участник и руководитель посольств в Китай, привозил оттуда издания «Описания». Исследователи предполагают, что это были не только экземпляры первого издания 1844 г., но и второго (60 цз.), изданного в 1847 г. Вполне вероятно, что и третье издание (100 цз.) было привезено в Корею вскоре после его появления в 1852 г. в Китае.

Сочинение Вэй Юаня не только привозили из Китая, но и частями переиздавали в Корею. О том, что была издана не полная, а сокращенная версия 略抄, указано в «Послесловии к Описанию заморских стран» [8, с. 5].

Известно, что сочинения Вэй Юаня и Сюй Цзюя были использованы выдающимся корейским ученым, знатоком математики, астрономии, географии, медицины, философии Чхве Ханги 崔漢綺 (1803–1879) при написании им 13-томного произведения «Основные сведения по странам мира» 地球典要 (1857), в котором была представлена разнообразная информация по географии, культуре, государственному устройству, промышленности различных стран, о чем автор уведомил в предисловии к сочинению [10].

Таким образом, «Описание заморских стран» Вэй Юаня, «Очерк всемирной географии» Сюй Цзюя и прочие сочинения китайских авторов первой половины XIX в., проникнув в Корею, стали объектом интереса политиков и ученых, что привело к появлению не только сокращенных версий этих книг, но и основанных на них собственных корейских трудов по мировой географии.

Корейские ученые и сановники, конечно же, обратили внимание на представленную в «Описании» информацию о различных сторонах мировой (в том числе европейской) культуры, географии, политики и проч., однако бóльшим интересом в тот период все же пользовались предложенные в разделе *Чоухай пнянь* 籌海篇 «Описания» Вэй Юаня «Идеи о ведении морской обороны» *Хайфан сысян* 海防思想. Об этом написал известный каллиграф, художник, представитель школы эмпирических исследований *каоцжэн* 考証學 Ким Чжонхи 金正喜 (известен также под именем Чуса 秋史, 1786–1856):

«Хайго тучжи» — это необходимая книга; у меня и, возможно, еще в некоторых домах есть несколько драгоценных экземпляров. Сегодня, когда корабли рыжеволосых [варваров] 紅船 перешли границу и стучатся в ворота страны, как можно оставить без внимания сложившуюся ситуацию и не принять меры, подобные тем, что указаны [в «Описании»]? [Цит. по: 8, с. 7].

Будучи сосланным на о. Чечжудо, Ким Чжонхи стал свидетелем того, как в 1845 г. к острову приблизился и встал на якорь 28-пушечный английский боевой фрегат «Самаранг». Простояв беспрепятственно на рейде около недели, корабль немало напугал представителей местной власти². Ким Чжонхи, ощутив, вероятно, опасность, которую несли европейские державы Корею, в 1850 г. направил главе Верховного государственного совета Квон Донину 權敦仁 (1783–1859) предложения по укреплению обороны страны, в которых предполагал, что если невозможно построить корабли по западному образцу, как представлено в «Описании» Вэй Юаня, то следует использовать для морской обороны от противника корейские парусные суда 帆:

Корабли варваров 番船 часто посещают север и юг... В Китае безучастно наблюдают... Если [европейские державы] намерены вторгнуться в Корею, почему до сих пор нет известий и они не предприняли никаких действий?... С [моей] точки зрения несведущего человека, [проблема] не в кораблях варваров, а в народных выступлениях... которые всеми мерами следует предотвратить... Намного большую опасность, чем вторжение кораблей варваров... несет католичество [Цит. по: 8, с. 7, 9].

Призывая принять необходимые меры для обороны страны от посягательств иностранных держав, Ким Чжонхи, тем не менее, основную опасность для государства видел не в боевых судах европейцев, а в распространении католичества, которое могло стимулировать рост недовольства со стороны местного населения. Он призывал запретить в стране католичество, которое подрывает традиционную систему ценностей и мораль:

Дьявольское сообщество [возглавляемое] Сюй Гуанци и Ли Чжицзао³ прилагает немощные усилия, переводя [на китайский язык] еретические слова. Осмеливаются пись-

² О событиях, связанных с экспедицией фрегата «Самаранг» к берегам Кореи летом 1845 г., можно прочитать в воспоминаниях, оставленных капитаном боевого корабля. См.: [11].

³ Неофиты-интеллектуалы Сюй Гуанци 徐光启 (1562–1633), Ли Чжицзао 李之藻 (1565–1630) и др., пропагандируя христианство, активно переводили труды христианского вероучения на китайский язык, внесли большой вклад в распространение западных знаний в Китае.

менами Поднебесной перекладывать содержание еретических учений... проповедуют непонятные истины, обманывают и вводят в заблуждение неразумных, распространяют яд ереси» [Цит. по: 8, с. 10].

Особенность ситуации, по мнению Ким Чжонхи, состояла в том, что нельзя было предсказать, насколько широко может распространиться в народе католицизм, появившийся одновременно с боевыми судами европейцев.

Несмотря на то что в 1850-е годы западные корабли уже бывали у берегов Кореи, вели картографическую съемку береговой линии, экипажи беспрепятственно сходили на берег для пополнения запасов продовольствия и воды, ситуация оставалась спокойной. Может быть, по этой причине Ким Чжонхи столь толерантно относился к внешней угрозе военного вторжения со стороны европейских держав, предлагая сначала принять радикальные меры по отношению к распространению католицизма внутри страны.

Событиями, которые кардинально изменили ситуацию и в значительной степени способствовали распространению беспокойства, а потом и паники среди придворных чиновников, стали захват в 1860 г. Пекина англо-французскими войсками, бегство императора из столицы и подписание Китаем неравноправных договоров с европейскими державами.

В начале 1864 г. наследником корейского престола стал Ли Хи 李熙, племянник почившего короля Ли Пхёна 李昞, однако ввиду его несовершеннолетия фактическое управление страной осуществлял отец малолетнего государя *тэвонгун* 大院君 (регент, титул, примерно соответствующий российскому «великий князь») Ли Хаын 李夏應 (1820–1898). Десятилетний период правления принца-регента был ознаменован попытками укрепить централизованную государственную структуру, реформировать военное устройство, усовершенствовать местное управление, повысить обороноспособность страны в условиях ухудшавшегося внешнеполитического положения. Было принято решение проводить более активную политику недопущения иностранцев в Корею.

Чтобы пресечь любые несанкционированные контакты с иностранцами и европейской культурой, по личному распоряжению *тэвонгуна* повсеместно, и особенно в приграничной зоне и на побережье, в 1871 г. были установлены каменные стелы, разъяснявшие местным жителям содержание режима внешнеполитической изоляции и предупреждавшие о том, что контакты с иностранцами будут расценены как предательство государственных интересов.

На одной из нескольких сохранившихся стел *тэвонгуна* — Чохваби 斥和碑 (букв.: «отвергающая мирные отношения»), представленной ныне среди экспонатов Национального музея Кореи (Сеул), присутствует надпись: «[Если на] вторжение заморских варваров не выступаешь с оружием в руках, значит [встречаешь их с] миром, а, настаивая на мире, предаешь [интересы] страны. Предупреждение грядущим поколениям потомков. Изготовлена в год *бин-инь* (1866), установлена в год *синь-мо* (1871)»⁴.

Во времена правления *тэвонгуна* усилились гонения на католицизм, представлявший, по мнению двора, опасность для правящего режима. Из Китая приходи-

⁴ В 1866 г. правительству *тэвонгуна* удалось отразить нападение военной эскадры Франции, а в 1871 г. — США, пытавшихся силой оружия открыть корейские порты.



Рис. 1. Стела Чохваби. Национальный музей Кореи (Сеул). Фото автора

ли сведения о том, что вслед за прибытием французских миссионеров туда в годы второй опиумной войны вошли французские войска, вынудившие императорский двор подписать унизительный договор с иностранцами. Поэтому при дворе посчитали, что для безопасности страны следует покончить как с иностранными миссионерами, так и с их корейскими последователями.

В начале 1866 г. были казнены несколько миссионеров-иностранцев и тысячи верующих корейцев. Ответом стало вторжение французских военных кораблей, перекрывших устье р. Ханган и высадившихся на о. Канхвадо, укрепленной резиденции корейских монархов. Несмотря на то что усилия французов по ряду причин на этот раз не увенчались успехом, правительству пришлось согласиться с необходимостью принять меры по укреплению обороноспособности страны.

Свой план действий предложил государственный сановник, поэт Ким Юнстик 金允植 (1835–1922). План предусматривал оснащение армии пусть небольшим по количеству, но эффективным вооружением, прежде всего артиллерийским, для чего необходимо было привлечь искусных мастеров, способных изготовить орудия, снаряды, мины по схемам из сочинения Вэй Юаня (в «Описании» были предложены подробные чертежи и пояснения по изготовлению различных видов вооружения: «Докладная записка о необходимости создании боевых кораблей» *Цин цзао*



Рис. 2. Схематический чертеж европейского парового судна из сочинения Вэй Юаня «Хайго тучжи» [3, цз. 54]. Фонд китайских рукописей библиотеки ИИАЭ ДВО РАН

чжаньчуань шу 請造戰船疏 [3, цз. 53], «Чертежи с описанием парохода» Холуньчуань тушо 火輪船圖說 [3, цз. 54], «Чертежи с описанием отливки артиллерийского орудия» Чжупао темо ту шо 鑄砲鐵模圖說 [3, цз. 55] и проч.). Вооружение предполагалось размещать в стратегически важных пунктах, на морском побережье, в портах, на пересечении дорог и транспортных водных путей [8, с. 12].

Корейские исследователи полагают, что тэвонгун также был знаком с содержанием сочинения Вэй Юаня [8, с. 11].

Сразу после того как французские корабли покинули р. Ханган, было учреждено ведомство по восстановлению разрушенных административных зданий, ремонту вооружения, строительству боевых судов [12, 3-й год правления Коджона (1866), 8 день 10 месяца]. Вскоре были построены три «очень прочных и легких» боевых корабля, которым дали название Чхон 天 «Небо», Чи 地 «Земля», Хён 玄 «Спокойствие» и причислили к ведомству мостов и судов 舟橋司 [12, 4-й год правления Коджона (1867), 25 день 9 месяца].

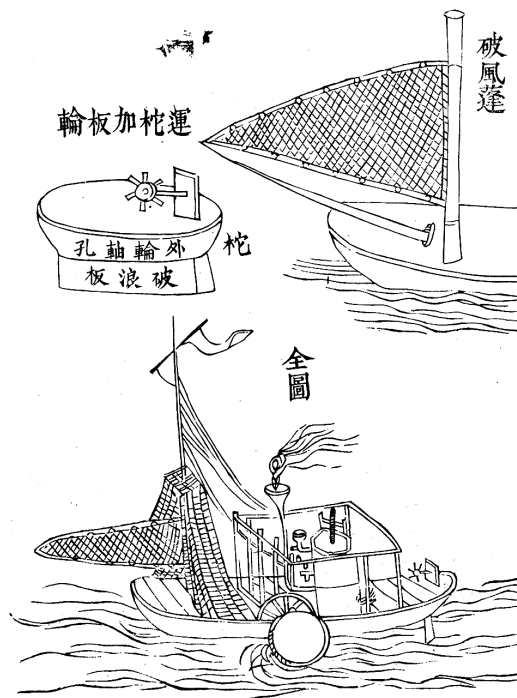
В хрониках Сынчжонвон ильги 承政院日記 присутствует запись о создании подводной мины сурвепхо 水雷砲, которая предназначалась для подрыва вражеских судов. То, что эта мина, изготовленная по чертежам и описанию из произведения Вэй Юаня, способна поразить большой корабль, было продемонстрировано на учениях [12, 4-й год правления Коджона (1867), 11 день 9 месяца]. С большой долей



Рис. 3. Чертеж пушки, снарядного ящика и орудийных приспособлений из «Описания» Вэй Юаня [3, цз. 50]. Фонд китайских рукописей библиотеки ИИАЭ ДВО РАН

вероятности можно предположить, что упомянутые три боевые корабли также были изготовлены с учетом чертежей и рекомендаций из «Описания» Вэй Юаня.

Точно не известно, применялись ли корейцами построенные к тому времени военные корабли и боевое вооружение. Но даже если этот факт и имел место, состояние экономики страны и превосходство европейского оружия не позволили успешно отразить западную экспансию.

Между тем интерес к сочинениям китайских авторов не угас. В 70-е годы XIX в. корейские интеллектуалы вновь обратили внимание на представленные в них сведения о странах Запада. О заморских странах, руководствуясь работами цинских ученых, уже писал в 50-е годы Чхве Ханги, но тогда мало кто это заметил. Вторжение в Корею американской эскадры в 1871 г. вызвало повышенный интерес к Америке. Об Америке 彌利堅 и «расположенной поблизости» Англии 英吉利 сообщал правителю страны, основываясь на информации, изложенной в «Описании», посол Ким Пёнхак 金炳學. Выслушав доклад, король вынес суждение: «Не отличаются от морских разбойников ланцзэй 浪賊» [12, 8-й год правления Коджона (1871), 20 день 4 месяца].

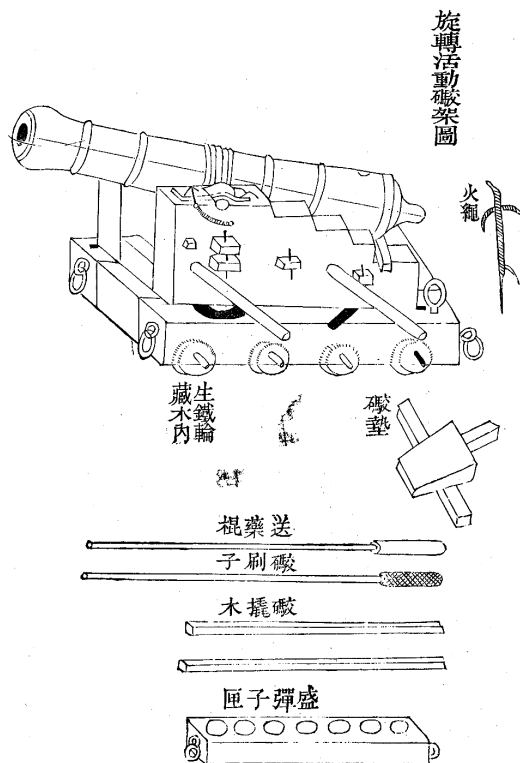
Вернувшееся в 1875 г. из Китая посольство представило королю отчет, в котором содержались сведения о Бирме (Мьяндянь), Вьетнаме (Аннам), островах Рю-

кю, почерпнутые, как свидетельствует *Сынчжонвон ильги*, из сочинений Вэй Юаня и Сюй Цзюя [12, 12-й год правления Коджона (1875), 29 день 11 месяца].

По возвращении корейского посольства, направленного в 1876 г. в Японию по случаю подписания Канхвасского договора, посол Ким Гису 金綺秀, отчитываясь перед королем, отвечал на поставленные вопросы, в том числе и о России:

Правитель спросил: *Лусия* 魯西亞 — что за земля такая? Посол ответил: Это страна *Элосы* 俄羅斯. Правитель спросил: Тогда почему называют *Лусия*? Посол ответил: *Лусия* и *Элосы* — название одного [государства]. Король спросил: Имеется ли [упоминание о России] в «Очерке» [Сюй Цзюя] и «Описании» [Вэй Юаня]? Посол ответил: Да, имеется [12, 13-й год правления Коджона (1876), 1 день 6 месяца]⁵.

В разделе *Чоухай пнянь* 籌海篇 «Стратегия на море» сочинения Вэй Юаня в части *Ишоу* 議守 «Предложения об обороне» [3, цз. 1. Часть 1] описывается тактика ведения боевых действий при обороне на море, по побережью и на реках, которая использовалась в Китае в ходе первой «опиумной» войны, в том числе метод заманивания вражеских судов во внутренние воды. В узких речных руслах, где громоздкие морские корабли лишены маневра, их поджидают «команды храбрецов», которые направляют брандеры с горючими веществами и поджигают корабли противника. Известный эпизод с американской паровой шхуной «Генерал Шерман», вооруженной пушками, которая в сентябре 1866 г. зашла в устье р. Тэдонган и была подожжена на подступах к Пхеньяну пущенными по приказу губернатора провинции Пак Кюсу 朴珪壽 (1807–1876) вниз по течению реки горящими плотами, по своему исполнению напоминает метод, предложенный в «Описании» Вэй Юаня. Точно не известно, руководствовались ли Пак Кюсу и его подчиненные инструкциями из «Описания», однако южнокорейские исследователи не исключают такой возможности [13, с. 402].

Между тем высокопоставленный сановник Пак Кюсу, ознакомившись с содержанием сочинений Вэй Юаня, «Описания четырех материков» Линь Цзэсюя [1] и поняв их важность, настоятельно рекомендовал подчиненным внимательно прочитать работы китайских авторов для «правильной оценки текущей ситуации в заморских странах» [13, с. 398]. Среди тех, кто последовал совету Пак Кюсу, оказался Ю Гильджун 俞吉濬 (1856–1914), будущий лидер реформаторского движения в Корее.

Впоследствии, когда Пак Кюсу был направлен послом в Китай, с ним в должности главного переводчика 首譯 с китайского языка значился О Гёнсок 吳慶錫 (1831–1879), ставший свидетелем поражения Китая в боях с иностранцами в ходе опиумных войн и неоднократно предупреждавший о грозящей Корее опасности. О Гёнсоку стали доступны сочинения китайских авторов, по возвращении в Корею он познакомил с их содержанием Ким Оккюна (1851–1894), Пак Ёнхё (1861–1939), Со Гванбома (1859–?), Хон Ёнсика (1855–1884), которые впоследствии стали активными участниками движения за просвещение *кэхва* 開化⁶, тем самым «способство-

⁵ Правитель, правда, перепутал наименование работы Сюй Цзюя, вместо 瀛環誌略 назвал 瀛海環地略.

⁶ Значение термина *кэхва* 開化 достаточно широко — «открытость, развитие, начало нового», в нем заключены идеи большей открытости Кореи внешнему миру, всесторонних реформ, модернизации общества.

вав распространению новых знаний, зарождению идеологии просвещения, открытости Кореи» [8, с. 17].

Вэй Юань в своем сочинении описал тактику «использовать варваров для борьбы с ними» 以夷攻夷, конкретизировав древние методы обращения с иностранцами применительно к современной ситуации. В частности, в одном из разделов «Описания» им рассматривалась возможность использовать столкновение интересов России и Франции с интересами Англии на Востоке для противодействия агрессии иностранных держав.

В Корее подобная тактика нашла свое отражение в теории «взаимодействовать с Францией для защиты от России» 聯佛防俄論, когда в первые годы после прихода к власти *тэвонгун* надеялся использовать влияние католических миссионеров, чтобы с помощью франко-англо-корейского союза воспрепятствовать возможному «продвижению» России на юг. В начале 60-х годов XIX в. Россия, определив по Пекинскому договору свои дальневосточные рубежи, обратилась к представителям корейской администрации пограничной р. Туманган с предложением вести торговлю, чем немало напугала местные власти. Именно тогда *тэвонгун* планировал обратиться за помощью к французским миссионерам для формирования союза, направленного против России. Союз не состоялся, поскольку в ответ французский епископ попросил объявить в Корее свободу миссионерской деятельности, что не входило в планы корейского двора.

Последующее развитие подобной политики можно обнаружить в попытках использовать привезенное в 1880 г. из Японии послом Ким Хонджибом (1842–1896) сочинение помощника китайского посланника в Токио Хуан Цзуньсяня (1848–1905) «Стратегия для Кореи» 朝鮮策略, в котором пропагандировалась теория «поддержания близких взаимоотношений с Китаем, сближения с Японией 亲中结日, поддержания союзнических отношений с Америкой для противостояния России 聯美防俄論»⁷.

Вэй Юань не обошел вниманием тему распространения иностранных верований в Китае. В «Описании» присутствуют разделы, в которых обсуждался вопрос об искоренении еретических учений, запрещении в стране проповеди христианства⁸. Правда, эта тема была представлена не столь подробно, как описание западных вооружений, техники и ведения обороны. Вероятно, Вэй Юань не придавал искоренению еретических вероучений такого значения, как *тэвонгун*. При этом следует заметить, что в Китае отношение к католическим миссионерам, сыгравшим существенную роль в распространении знаний о западных странах, хоть и отличалось в разные периоды времени, тем не менее было более терпимым, чем в Корее.

Ученый-сановник Ли Гюгён 李圭景 (1788–1856, второе имя Очжу 五洲), автор известной 60-томной энциклопедии «Полный разбор комментариев и толкований текстов рукописей, собранных Очжу» 五洲衍文長箋散稿, был, по свидетельству исследователей, знаком с сочинениями Вэй Юаня и Сюй Цзюня. В этом произведе-

⁷ Хуан Цзуньсянь 黃遵憲 (1848–1905), китайский дипломат, талантливый поэт, сподвижник реформатора Кан Ювэя.

⁸ В первом издании сочинения Вэй Юаня, в разделе «Юго-Западный океан» 西南洋, дается критический анализ христианской религии (天主教考 «О христианстве»), иудаизма, ислама, отмечено, что «правящая династия восприняла их [стран Запада] технические достижения 技能, но запретила распространение религиозных знаний» [3, цз. 15].

дении он предложил свое представление об обороне и искоренении еретических вероучений. Говоря о проводимой в Китае политике по отношению к иноземной религии, Ли Гюгён указывал, что цинскому двору следовало бы придерживаться более жесткой линии в отношении иностранных проповедников. Несмотря на то что Ли Гюгён неоднократно обращался к сочинению Вэй Юаня и находился под впечатлением его содержания, южнокорейские исследователи считают его энциклопедию самостоятельным произведением [13, с. 412].

Другое дело — сочинение известного ученого-сановника Юн Чоный 尹宗儀 (1805–1886) *Пёгви Синхён* 關衛新篇 «Новое издание об обороне» (7 цз.), работу над которым автор продолжал в течение длительного времени (по мнению ученых, оно было закончено лишь на рубеже 1880-х годов [13, с. 413]). Оно наполнено ссылками и цитатами из произведений Вэй Юаня и Сюй Цзюя; исследователи называют его «корейским изданием Описания заморских стран» [13, с. 414]. Так же как и Ли Гюгён, Юн Чоный был сторонником проведения строгой политики искоренения еретических вероучений *чоксарон* 斥邪論, выступал за изгнание католичества из Кореи.

«Описание заморских стран [с приложением] карт» Вэй Юаня оказало большое влияние на общественную мысль Кореи. Вместе с сочинением Сюй Цзюя «Очерк всемирной географии» [4] и некоторыми другими работами видных китайских ученых-сановников первой половины XIX в., она внесла существенный вклад в расширение познаний о западном мире и его культуре среди сторонников движения за просвещение и открытие страны [6, р. 566].

Основной целью сочинений Вэй Юаня, Линь Цзэся, Сюй Цзюя, написанных вскоре после поражения Китая в опиумной войне 1840–1842 гг., было познакомить китайцев со странами Запада и показать, как можно противостоять западной экспансии. Интеллигенция и правящее сословие Кореи проявили интерес к этим сочинениям. Правда, когда на следующий год после опубликования в Китае, труд Вэй Юаня появился в Корею, на него не обратили серьезного внимания, не отметив его особой значимости, поскольку Корея еще не испытала военного давления со стороны западных стран, хотя корабли «рыжеволосых варваров» уже были замечены у берегов страны.

Вторжение французских военных судов заставило задуматься о необходимости укрепления армии, оснащении новым вооружением, что побудило правительство обратиться к источникам, в которых описывались военные преимущества западных стран. Сочинения китайских ученых-сановников как раз предоставляли подобную информацию о западных государствах и их военной мощи. На основании предложенных в них чертежей и описаний корейцы изготовили боевые суда и вооружение.

Так в условиях обострения внешнеполитической ситуации в результате усиления давления со стороны западных держав сочинение Вэй Юаня, которое, по мнению Ким Юнсика, должно было помочь отразить военную агрессию Запада, обрело новую жизнь, на него стали обращать большее, нежели прежде, внимание.

Попытка вторжения, предпринятая французами в 1866 г., заставила корейский двор осознать надвигающуюся со стороны европейских держав опасность закабаления страны. Если в 1850-е годы Ким Чжонхи рекомендовал в качестве защиты от нападений с моря использовать небольшие парусные суда корейцев, то в 1866 г., после попытки французов проникнуть в страну, Ким Юнсик уже настаивал на соз-



Рис. 4. Титульный лист сочинения Сюй Цзиюя «Очерк всемирной географии» [4]. Библиотека университета Киото (Япония)

дании современного вооружения, боевых судов по образцам из «Описания» Вэй Юаня. Так вооруженное столкновение с французами стимулировало возрождение интереса к сочинениям китайских авторов в Корее.

Поначалу основное внимание корейцев привлекли разделы из китайских сочинений, посвященные отражению морской агрессии, тактике обороны морских границ, а информация о западных странах мало их интересовала. Однако после поражения всесильного Китая в войнах с иностранцами возникла потребность в расширении знаний об окружающем мире, о «варварских» странах, о культуре народов, их населяющих. Внимание к этим вопросам со стороны корейских ученых-сановников, хотя и с некоторым по сравнению с Японией опозданием, стало заметно в конце 1870-х — начале 1880-х годов. Именно тогда корейские интеллектуалы, ознакомившись с содержанием произведений Вэй Юаня, Линь Цзэсюя, Сюй Цзиюя и прочих китайских авторов первой половины XIX столетия, пришли к выводу о необходимости открытия страны, ознакомления с особенностями западных стран, необходимости перенимать достижения научной мысли Запада [13, с. 397, 398] по принципу привлечения западной техники при сохранении традиций восточного миропонимания *тондо соги* 东道西器, который активно пропагандировался в 80-е годы XIX в. в Корее, сформировав таким образом новое направление в общественно-политической мысли, нацеленное на просвещение, реформы, преобразования.

В результате ознакомления с сочинениями китайских авторов 40-х годов XIX столетия в 70-е — начале 80-х годов круг политиков и общественных деятелей Кореи, считавших необходимым пополнение знаний о внешнем мире, существенно расширился, появилась «новая идеологическая тенденция открытости внешнему миру» [8, с. 17]. Обогатившись новыми знаниями, молодое поколение реформаторов вырабатывало собственную идейную позицию, существенно отличающуюся от взглядов предшественников. Они требовали установления активных контактов с зарубежьем и приветствовали заключение договоров с другими странами, которое, по их убеждению, способствовало прогрессивному развитию отчизны.

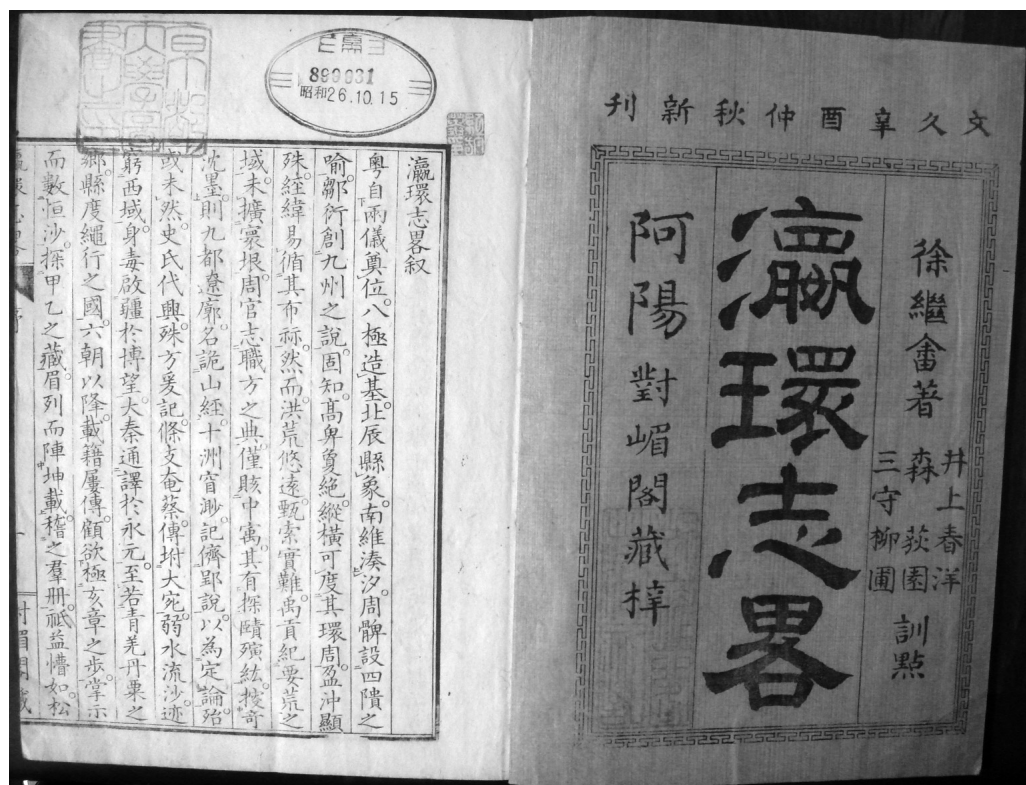
В качестве примера эволюции восприятия окружающего мира в Корее можно привести перемены в мировоззрении высокопоставленного сановника Пак Кюсу. Будучи приверженцем политики *тэвонгуна*, направленной на строгую изоляцию страны, Пак Кюсу в 1860-е годы участвовал в отражении иностранного вмешательства и искоренении западного влияния в Корее, запрещении католичества. В 1872 г. он оказался в составе корейского посольства в Пекине 燕行使臣, где начал собирать опубликованные в Китае книги об иностранных державах. Постепенно его отношение к «заморским варварам» изменилось, он стал пропагандировать необходимость учиться достижениям науки западных стран, призывал к широкому распространению китайских книг о Западе в Корее, изучению содержания этих книг. Особое внимание Пак Кюсу уделял сочинениям Вэй Юаня и Линь Цзэсюя, в которых пропагандировалась необходимость знакомства с состоянием дел в странах Запада. Прежде критиковавший «варварские науки», Пак Кюсу пришел к выводу о том, что более рациональным будет не вооруженное противостояние западным державам, а диалог с ними, поэтому следовало, по его мнению, поменять изоляционизм во взаимоотношениях с внешним миром на политику открытости государства [14, с. 152–157].

Отвечая на вопрос о том, какое влияние оказали сочинения цинских ученых-сановников на представителей общественной мысли Кореи, прежде всего на Пак Кюсу, китайский исследователь Ли Чанчжи отмечает, что под влиянием сочинений «Описание четырех материков» Линь Цзэсюя, «Описание заморских стран» Вэй Юаня в представлениях Пак Кюсу произошло коренное изменение: появилось осознание того, что помимо Китая в мире существуют культуры других стран и народов, а для защиты от внешней агрессии необходимо «познать врага». Именно под воздействием цинских сочинений Пак Кюсу пришел к выводу о том, что Корее необходимо «прекратить зависимость от Китая, открыть страну» 脱華開國. Работы китайских авторов, считает профессор Ли Чанчжи, позволили Пак Кюсу создать реальный облик окружающего мира, сформировать новое понимание мировой географии [15, с. 81].

Обратим внимание, что в это время в Японии уже полным ходом шел процесс преобразования государства, так называемая реставрация Мэйдзи 明治維新, направленная на модернизацию страны и буржуазные реформы. Отметим при этом, что, несмотря на положительные аспекты реформ *тэвонгуна*, они имели и «оборотную сторону»: борьба с католицизмом и иностранной интервенцией вылилась в отрицание достижений западной культуры, что объективно делало Корею гораздо слабее стран Запада и вставшей на путь вестернизации Японии. Адепты общественно-политического движения, опиравшиеся на лозунг «*тондо соги*» 东道西器, обра-

щались к опыту соседней Японии, осуществившей реставрацию Мэйдзи, выступали за сохранение традиционных конфуцианских норм при одновременном развитии контактов с внешним миром и заимствовании технических достижений Запада.

Приведенные отрывки из королевских хроник свидетельствуют о внимании к произведениям китайских авторов («Описанию» Вэй Юаня, «Очеркам всемирной географии» Сюй Цзюя и др.), проявившемся в корейском обществе во второй половине XIX в. Эти сочинения стали своего рода справочными пособиями, из которых черпались сведения, необходимые для строительства боевых судов, артиллерийских орудий, перевооружения армии, укрепления государства. По ним изучали внешний мир, оценивали его и определяли свое новое положение в нем. Если прежде пределы Поднебесной ограничивались преимущественно регионом Восточной Азии, в новых условиях границы расширились, и необходимо было собирать сведения о странах и народах, этот мир населяющих. Этому в 60–70-е годы XIX в. способствовали сочинения китайских ученых-сановников Вэй Юаня, Сюй Цзюя, Линь Цзэсюя и др.

Литература

1. *Lin Zexu. Si-zhou zhi // Xiaofanghu zhai yudi congchao zai pubian* [林則徐. 四洲志 // 小方壺齋輿地叢書再補編 / 王錫祺編. 上海: 著易堂印行]. Описание четырех материков [б.м.] [б.г.] // Дополнение к собранию географических материалов из кабинета Сяофанху, ред. Ван Сици. Шанхай: Чжу и тан инь син. 1877–1897. Папка 帙12, книжка 冊82.

2. *Lin Zexu. Eluosi-guo ji-yao // Eluosi ji-yao* [林則徐. 俄羅斯國記要 // 俄羅斯記要] Основные сведения о Российском государстве [б.м.] [б.г.] // Основные сведения о России. Предисловие 1882. Шанхай (ксилограф).

3. *Wei Yuan. Hai-guo tu-zhi* [魏源. 海國圖誌] Описание заморских стран [с приложением] карт. 1-е изд. 50 цз. Б. м. 1844; 2-е изд. 60 цз. Б. м., 1847; 3-е изд. 100 цз. Янчжоу, 1852 (ксилограф).

4. *Xu Jiyu. Ying-huan zhi-lue* [徐繼畲. 瀛環志略] Очерк всемирной географии. 10 цз. Б. м., 1850.

5. *Vradiy S. Yu. Qing Scholar-Officials Introduce Knowledge about Western Countries into Nineteenth-Century China // Russia and China: Traditional Values and Modernization. International Academic Conference Tamkang University Papers. Taipei, Taiwan. 2001. P. 72–80.*

6. *Li Xuangen. Han'guo shi zuijin shipian* [韓國史最近世篇, 李瑄根著. 台北市: 中華叢書編審委員會] Последняя версия истории Кореи. Тайбэй: Чжунхуа цуншу бьянь шэнь вэйюаньхуй, 1967. 708 р.

7. *Hae-jong Chun. Sino-Korean Tributary Relations in the Ch'ing Period // The Chinese World Order: Traditional China's Foreign Relations / John King Fairbank ed. Cambridge, Mass: Harvard University Press, 1968. P. 90–111.*

8. *Lee Kwang-rin. 「Haeguk toji」 ui Hankuk jeonlae wa geu yeonghyang // Hankuk kaehwasa yeongu* [이광린. “해국도지”의 한국전래와 그 영향 // 韓國開化史研究 한국개회사연구] Ознакомление и влияние «Хайго тучжи» в Корее // Исследование истории просвещения в Корее. Сеул: Ильчогак, 1974. С. 2–18.

9. *Lee Gyu Gyeng. Jungwon sinchulpan useo byeon jeungseol // Oju yŏnmun changjŏn sa'ngo* [李圭景. 中原新出版奇書辨證說 // 五洲衍文長箋散稿] Обсуждение недавно изданных в Китае выдающихся сочинений // Полный разбор комментариев и толкований текстов рукописей [собранных] Очжу. 60 цз. Seoul: Tongguk munhwa-sa 東國文化社, 1959. Seoul: Myŏngmun-dang 明文堂, 1982.

10. *Park Zhong Hong. Cui Hanqi ui jingyanzhuyi // Asia Yeongu* [朴鍾鴻. 崔漢綺의 經驗主義 // 亞細亞研究] Эмпиризм Чхе Ханги // Вестник исследований Азии. Сеул: НИИ Азии университета Корё. 1965. Вып. 8, № 4. С. 1–41.

11. *Belcher E. Narrative of the voyage of H. M. S. Samarang, during the years 1843–1846, employed surveying the islands of the Eastern Archipelago, accompanied by a brief vocabulary of the principal languages: in 2 vols. London: Reeve, Benham and Reeve, 1848.*

12. *Seungjeongwon Ilgi* [承政院日記. 서울: 大韓美術精版社] Хроники Сынчжонвон. Сеул: Тэхан мисул чонпханса, 1967. 3243 (цз).

13. *Won Jae-yeon. “Haeguk toji” ui suyong jeonhuui eoyangrongwa seoyanginsik Lee Gyu Gyeng gwa Yun Jong Ui reul jungsimeuro* // *Hankuk sasang sahak* [원재연. <해국도지> 수용 전후의 어양론과 서

양인식 -이규경 (1788-1856) 과 윤중의 (1805-1886) 를 중심으로 // 《한국사상사학》] Формирование теории «Защиты от иностранцев» и восприятие Запада до и после появления [в Корее] «Хайго тучжи» в [сочинениях] Ли Гюёна (1788-1856) и Юн Чоньй (1805-1886) // Изучение общественной мысли в Корее. № 17. Сеул, 2001. С. 395-433.

14. Sun Jiongfū. Pu Guishou Rehe shixing (1861) dui Xiyang waijiao lun [孙炯夫. 朴珪寿의 热河使行 (1861) 과 对西洋外交論의 성립 // 전남사학] Отправка Пак Кю Су в Жэхэ посланником (1861) и формирование теории о внешних связях с Западом // Чоннам сахак. 1989. № 3. С. 129-164.

15. Li Changzhi. Chao-Ri jindai sixiang de xingcheng ji bijiao yanjiu [李昌植著. 朝日近代思想的形成及其比較研究. 吉林教育出版社] Сравнительный анализ формирования общественной мысли Кореи и Японии в Новое время. Яньцзи: изд-во Цзилинь цзяюй, 2000. 334 с.

References

1. Lin Zexu. Si-zhou zhi [Gazetteer of the Four Continents]. *Xiaofanghu zhai yudi congchao zai pubian* [Collected Texts on Geography from the Xiao-fang-hu Studio]. Ed. by Wang Xiqi. Shanghai, Zhu yi tang yin xing. 1877-1897. Case 12, book 82.

2. Lin Zexu. Eluosi-guo ji-yao [Fundamental Information about the Russian State] N. d. *Eluosi ji-yao* [Fundamental Information about Russia]. Foreword 1882. Shanghai (Wood block).

3. Wei Yuan. Hai-guo tu-zhi [Illustrated Gazetteer of Maritime Countries]. *Opisanie zamorskikh stran (s prilozheniem) kart* [Illustrated Gazetteer of Maritime Countries]. 1st ed. 50 juan. N. d. 1844; 2nd ed. 60 juan. N. d., 1847; 3rd ed. 100 juan. Yangzhou, 1852 (Wood block).

4. Xu Jiyou. *Ying-huan zhi-lue* [Record of the Ocean Circuit]. 10 tsz. B. m., 1850.

5. Vradiy S. Yu. Qing Scholar-Officials Introduce Knowledge about Western Countries into Nineteenth-Century China, *Russia and China: Traditional Values and Modernization. International Academic Conference Tamkang University Papers*. Taipei, Taiwan, 2001, pp. 72-80.

6. Li Xuangen. *Han'guo shi zuijin shipian* [History of Korea last version]. Taipei, Chzhunkhua tsunshu bian' shen' veiuankhui, 1967, 708 rp.

7. Hae-jong Chun. Sino-Korean Tributary Relations in the Ch'ing Period, *The Chinese World Order: Traditional China's Foreign Relations*. John King Fairbank ed. Cambridge, Mass, Harvard University Press, 1968, pp. 90-111.

8. Lee Kwang-rin. 「Haeguk toji」 ui Hankuk jeonlae wa geu yeonghyang [Introduction and Influence]. *Hankuk kaehwasa yeongu* [A Study on the History of Enlightenment in Korea]. Seul, Ilchogak, 1974, pp. 2-18.

9. Lee Gyu Gyeng. Jungwon sinchulpan uiseo byeon jeungeol [Discussion about outstanding works recently published in China]. *Oju yonmun changjon sanjo* [A complete review of comments and interpretations of manuscripts collected Oju. 60 juan.]. Seoul, Tongguk munhwa-sa, 1959. Seoul, Myongmun-dang, 1982.

10. Park Zhong Hong. Cui Hanqi ui jingyanzhuyi [Empiricism of Cui Hanqi]. *Asia Yeongu* [Asia Research Bulletin]. Seul, NII Azii universiteta Kore, 1965, issue 8, no. 4, pp. 1-41.

11. Belcher E. *Narrative of the voyage of H. M. S. Samarang, during the years 1843-1846, employed surveying the islands of the Eastern Archipelago, accompanied by a brief vocabulary of the principal languages:* in 2 vols. London, Reeve, Benham and Reeve, 1848.

12. *Seungjeongwon ilgi* [The Daily Records of Royal Secretariat of Joseon Dynasty]. Seul, Tekhan misul chonpkhansa, 1967, 3243 (tsz).

13. Won Jae-yeon. “Haeguk toji” ui suyong jeonhuui eoyangrongwa seoyanginsik Lee Gyu Gyeng gwa Yun Jong Ui reul jungsimeuro [The Formation of the Defense Theory and Perception of Western Countries through the Book of World Geography “Haeguk doji” in the mid-19th century. Comparison of the two scholars, Lee Gyu-gyeong (1788-1856) and Yoon Jong eui (1805-1886)]. *Hankuk sasang sahak* [«Hangug sasan sahak»], no. 17. Seul, 2001, pp. 395-433.

14. Sun Jiongfū. Pu Guishou Rehe shixing (1861) dui Xiyang waijiao lun [Sending Pak Kyu-su as an envoy to Rehe (1861) and formation of the theory about external relations with the West], 1989, no. 3, pp. 129-164.

15. Li Changzhi. *Chao-Ri jindai sixiang de xingcheng ji bijiao yanjiu* [Comparative analysis of the formation of social thought in Japan and Korea in modern times]. Ian'tszi, izd-vo Tszilin' tsziaoiui, 2000, 334 pp.

Статья поступила в редакцию 6 июля 2015 г.

Контактная информация

Врадий Сергей Юрьевич — кандидат исторических наук, доцент; vradis@yandex.ru

Vradiy Sergey Yu. — PhD, Associate Professor, vradis@yandex.ru